

FICHA TÉCNICA:

Modelo	Abruzzo Insert 660
Dimensões	660x620x450 LxAxP
Combustível	Lenha
Potência	7kw
Rendimento (Vol. Aquecido) área piso	60 a 80m ²
Consumo	2,8 kw/h
Eficiência Aproximada	70%
Volume Aquecido	150 a 200m ³
Ventilador	Opcional
Dupla Combustão	Sim
Diâmetro da Chaminé	150mm
Nicho da Lareira	620x600x500 LxAxP
Peso	60kg
Material	Aço Carbono
Comprimento Recomendável dos Toros	400mm
Material da Chapa Guarda Fogo	Aço Carbono
Volume da Fornalha	0,07m ³
Tamanho do Vidro	440 x 255mm
Veneziana	Sim

IMAGENS

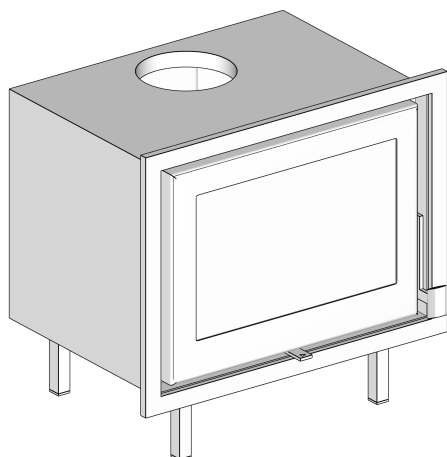

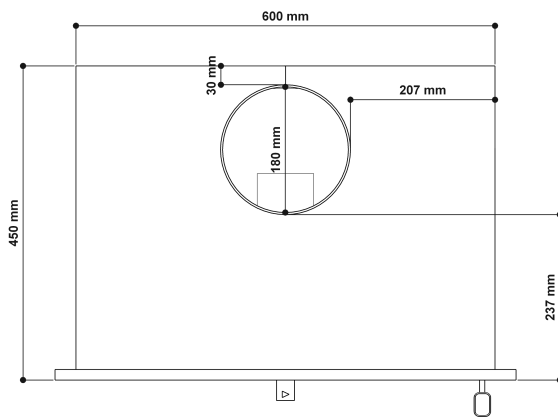
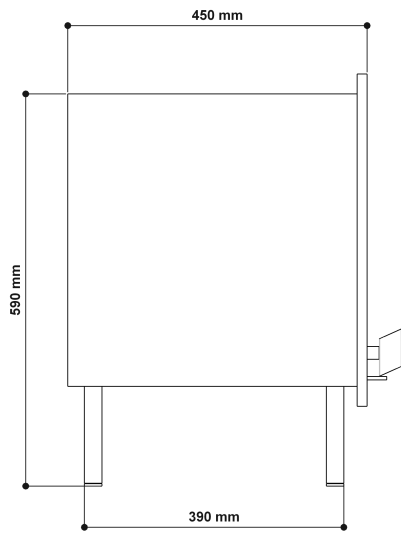
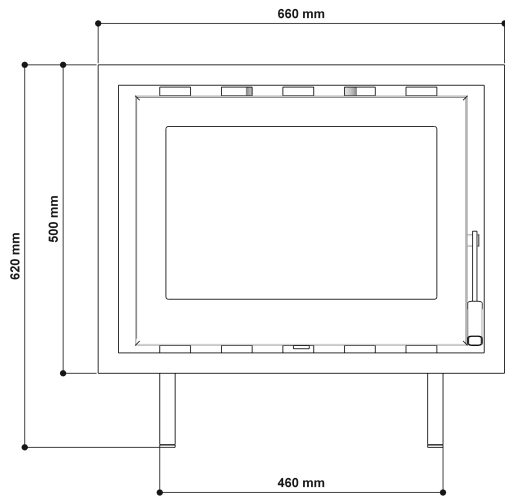

Veneziana

